

ב"ה

חַתּוּמֵי ת



Vendredi
Erev Chabbat Kodech
Parachat Tsav
Youd-Teth Adar Chéni
5784

Nom:

'Houmach : Parachat Tsav – Chichi



"וַיִּקְרַב אֶת הָאֵיל הַשְּׁנִי אֵיל הַמִּלֵּאִים..."

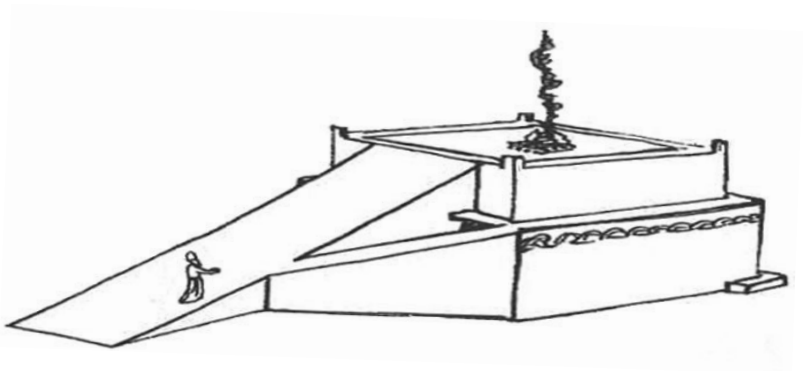

Moché Rabbénou a amené les sacrifices spéciaux des Jours d'Inauguration.

Tehillim : 90-96



טוֹב לְהַדוֹת לַה' וּלְזַמֵּר לְשִׁמְךָ עַל־יוֹךְ



Pendant Chabbat, on peut ressentir © Walder Pavillion
comme Hachem est bon.

Tanya : Likoute Amarim Perek Lamed-Zayin



”כִּי הַנְּשֻׁמָה עֲצָמָה אֵינָה צְרִיכָה תִּיקוּן פְּלִל כְּדוּ”

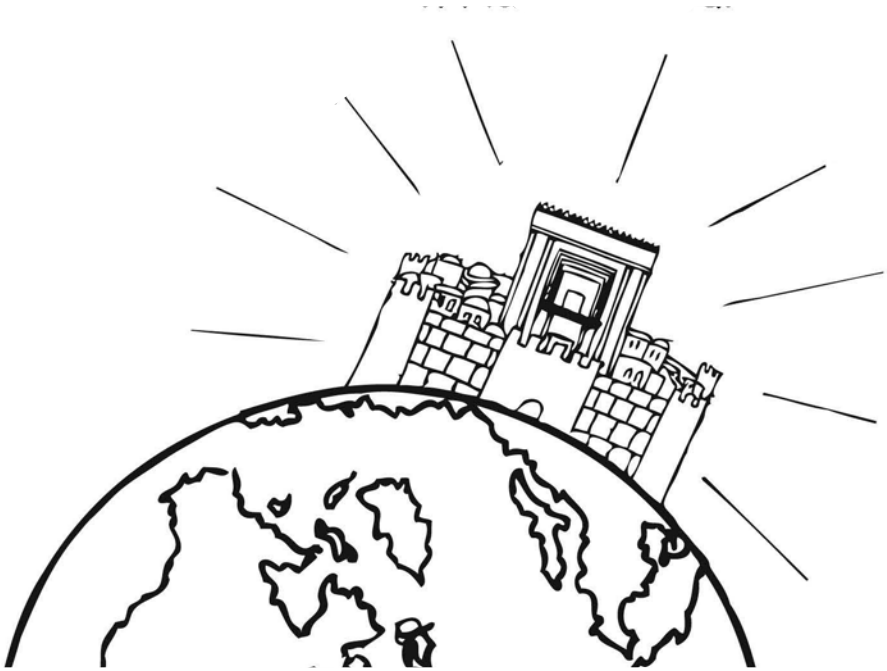

Une néchama vient au monde pour en faire un endroit confortable pour Hachem.

Hayom Yom : Youd-Teth Adar Chéni



”דער אַלף פון חסידות איז,
אויסצונניצן די טבעיות אין עבודה”



Un ‘hassid doit utiliser sa force naturelle de Moa’h Chalit Al Halev pour son service d’Hachem.

Rambam : Mitsvot Lo Taassé



ויש מצוות אחרות שנתחדשו אחר מתן תורה, וקבעו אותן נביאים
וחכמים ופשטו בכל ישראל-- כגון מקרא מגילה, ונר חנוכה...



Aujourd'hui, nous apprenons toutes les mitsvot négatives, ainsi que les mitsvot derabanan comme 'Hanouka et Pourim.

Darke Ha'hassidout : 'Hassidishe Paracha



Les tsadikim comme Rabbi Chimon
Bar Yo'hai et le Arizal nous
montrent la divinité qui est dans
les mitsvot qu'on accomplit.

Le'ilui nichmat

Rav Shmouel Azimov A"H ben Rav 'Haim Hillel



www.KidsChitas.org