

ב"ה

# חַתָּת



יום שלישי  
פְּרֻשֶׁת פְּנִיחַס  
ט"ו תמוז  
ה'תשפ"ו

שם:

מוקדש למען בטחונם  
של אחינו ואחיותינו בארץ הקודש  
"ארץ אשר תמיד עיני ה' אלוקיך בה מראשית השנה ועד אחרית שנה"

אם ברצונכם להקדיש יום בחת"ת לילדים  
לכבוד יום הולדת, לזכות או לכל מטרה אחרת  
[www.KidsChitas.org](http://www.KidsChitas.org)



תודה ל-  
NCFJE



© דער באהעלפער - <<שנה>>

מהדורה עברית - בית חב"ד הקריה, אשדוד אה"ק



# דְּרָכֵי הַחֲסִידוֹת: אֶהְבֵּת יִשְׂרָאֵל



2/08

כְּשֶׁעוֹזְרִים לִיהוּדֵי אַחַר, מֵה שְׁמַעִיק עֲלֵיהֶם,  
צָרִיךְ לְהַפְרִיעַ גַּם לָנוּ.

# חֹמֶשׁ: פְּרֻשֵׁת פְּנָחַס - שְׁלִישֵׁי עִם רִשׁ"י



"וְתִקְרַבְנָה בְּנוֹת צְלָפְחָד..."

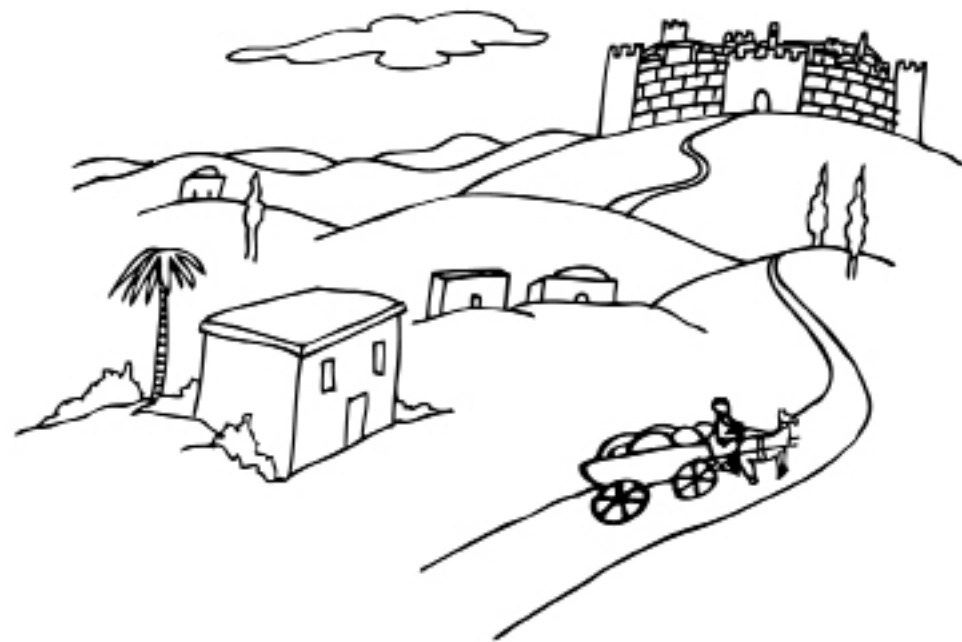

בְּנוֹת צְלָפְחָד גַּם רָצוּ חֵלֶק וְנַחֲלָה  
בְּאֶרֶץ יִשְׂרָאֵל.

# תהלים: יום ט"ו (ע"ז - ע"ח)



ויבחר בדוד עבדו  
ויקחהו ממכלאת צאן



הנשאים דואגים לכל יהודי  
כפי שרועה צאן דואג לצאנו.

# רמב"ם: הלכות בית הבכירה



מצות לא תעשה ע"ט:

"לא תבנה אתהן גזית" (פרשת יתרו)

מצות לא תעשה פ':

"ולא תעלה במעלת על מזבחי וגו'" (פרשת יתרו)

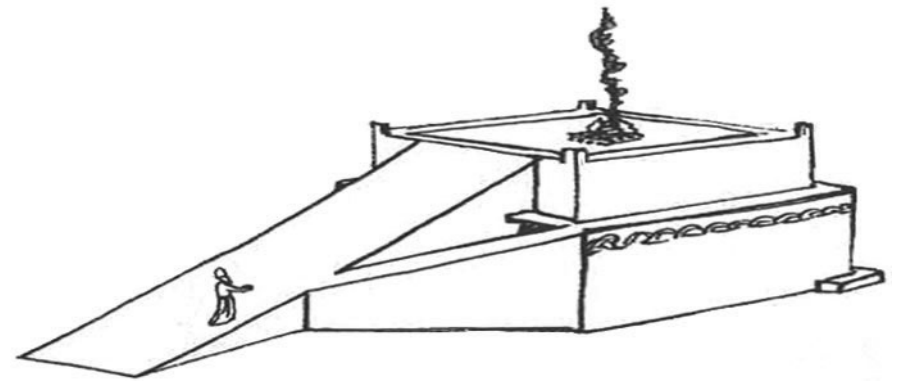

אסור שיהיו למזבח מדרגות כדי לעלות  
עליו, אלא דוקא כבש.

# היום יום: ט"ו תמוז



"אומרים על הרב ר' נחום מטשרנאביל  
שקהיה שמן בגופו מענית אמן יהא שמייה רבא"

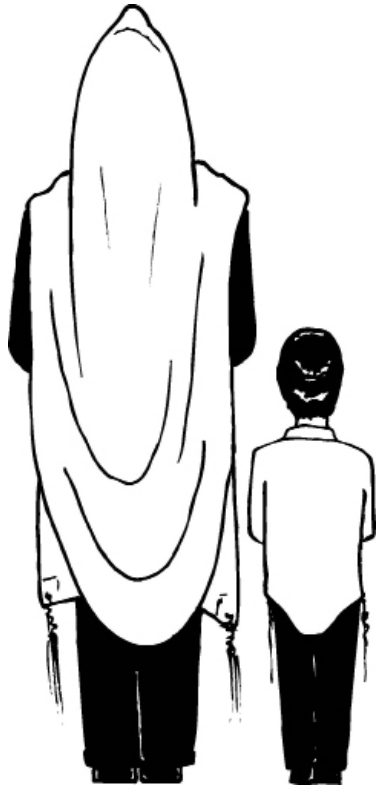

אנו יכולים לקבל כח בגשמיות  
מקיום מצוה ברוחניות.

# תניא: אגרת התשובה פרק ד'



"אנת הוא דאפיקת עשר תיקונין וקרינו להון עשר  
ספירן לאנהגא בהון עלמין סתימין וכי"

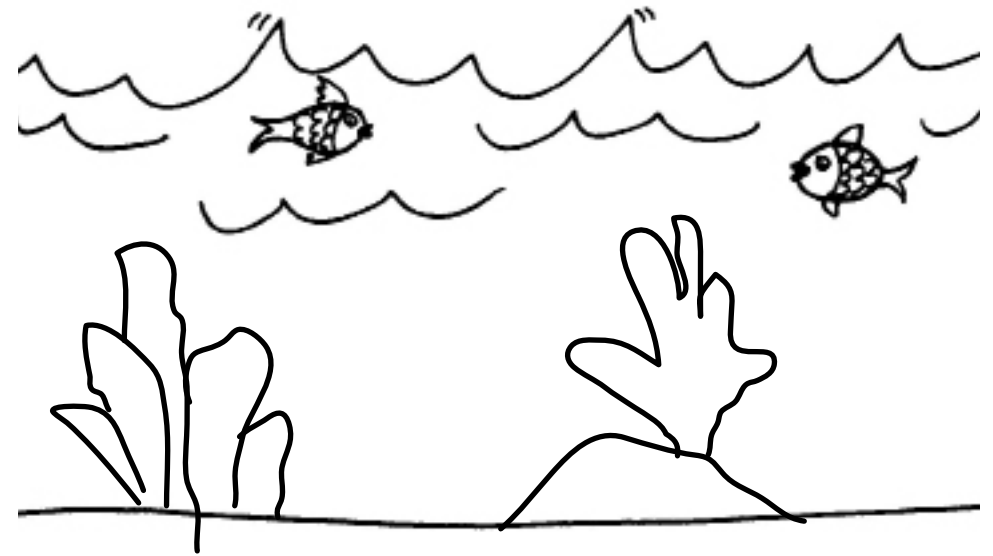

ה' ברא עולם שאנו יכולים לראות,  
אולם ישנם גם חלקים חבויים בתוך העולם.