

ב"ה

חתי"ת



פרשת וזאת הברכה
י"ט תשרי
ג' דחול המועד סוכות
ה'תשפ"ד
נאמען:

חומש: פרשת וזאת הברכה - רביעי עם רש"י



”שִׁמְחָה זְבוּלוֹן בְּצֵאתְךָ וַיִּשְׁכַּר בְּאֵהָלֶיךָ”

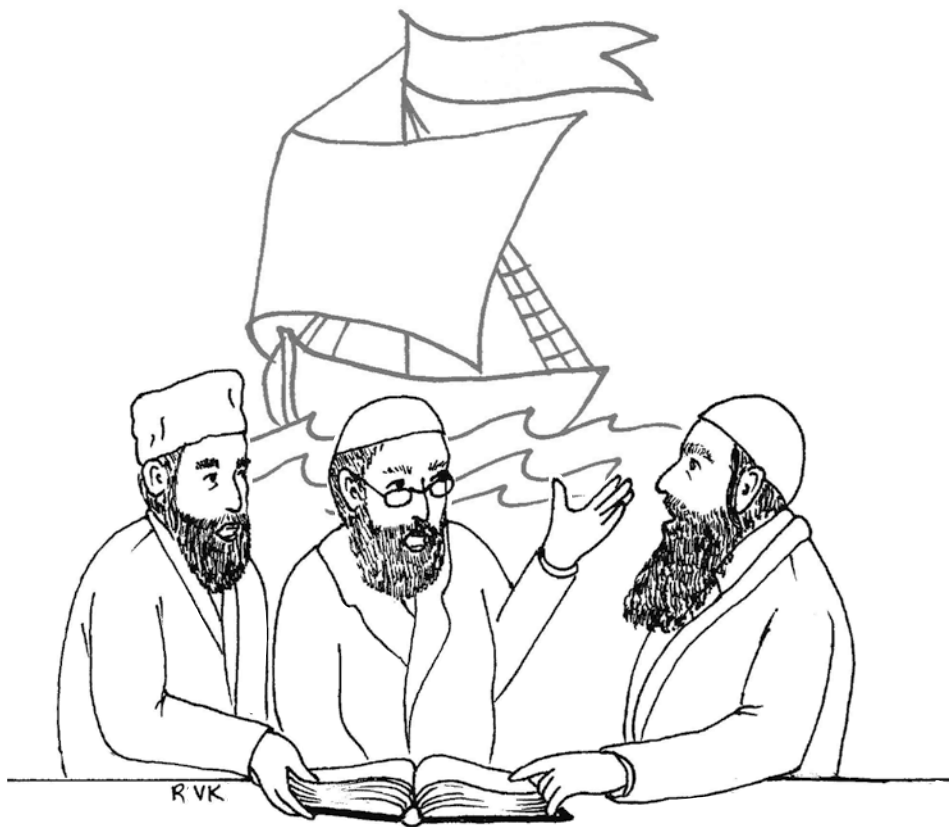

שבט יששכר לערנט תורה
נאר מיט די הילף פון שבט זבולון
וואס שטיצט זיי

תהלים: יום י"ט (צ' - צ"ו)



הַמַּלְאָה לְמִשְׁחָה אִישׁ הַאֱלֹהִים
ה' מַעֲוֹן אֲתָה
הָיִיתָ לָנוּ בְּדָר וְדָר



ה' גיט אונז א משה רבינו
אין יעדער דור

תניא: אגרת הקדש סימן כ"ב

"נֵא וְנָא לְטְרוּחַ בְּכָל לֵב וְנַפְשׁ לְתַקוּעַ אֲהַבַת רֵיעָהוּ
בְּלִפְנֵי וְאִישׁ אֶת רַעַת רֵיעָהוּ אֵל תַּחֲשְׁבוּ בְּלַבְבְּכֶם פְּתִיב"

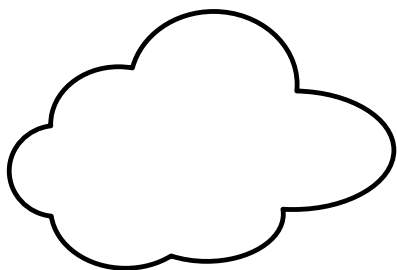

חסידות לערנט אונז אז מיר זאלן אפילו נישט
טראכטן לשון הרע וועגן א צווייטן

היום יום: י"ט תשרי

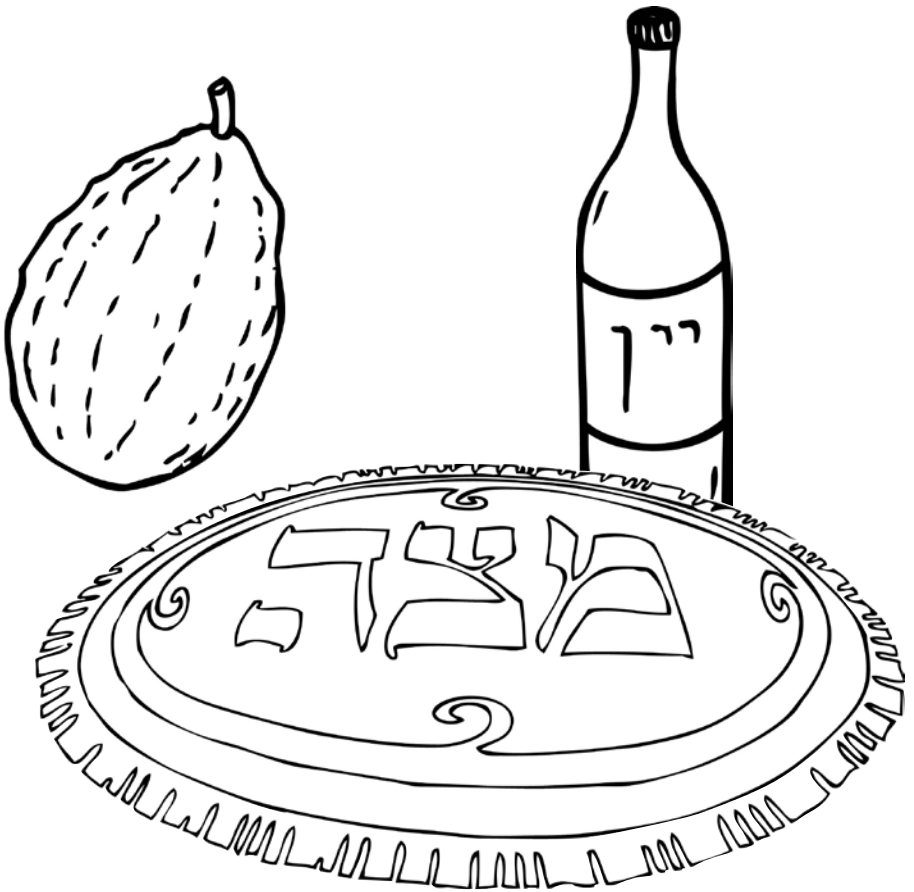

אין שמונה עשרה, האבן מיר כוונה
אז ה' זאל אונז געבן מצה פאר פסח,
אן אתרוג פאר סוכות, און וויין פאר קידוש!

רמב"ם: מעשה הקרבנות - תמידין ומוספין



מצות לא תעשה פ"ט:

"הִשָּׁמֵר לָךְ פֶּן תַּעֲלֶה עֲלֵתֶיךָ בְּכָל מְקוֹם אֲשֶׁר תִּרְאֶה" (פרשת ראה)

מצות עשה ל"ט:

"שְׁנַיִם לַיּוֹם עֲלֶה תְּמִיד" (פרשת פנחס)

מצות עשה כ"ט:

"אִשׁ תְּמִיד תּוֹקֵד עַל הַמִּזְבֵּחַ לֹא תִכְבֶּה" (פרשת צו)

מצות לא תעשה פ"א:

"אִשׁ תְּמִיד תּוֹקֵד עַל הַמִּזְבֵּחַ לֹא תִכְבֶּה" (פרשת צו)

מצות עשה ל':

"וְלִבֵּשׁ הַפָּהַן מְדוּ בַד וּמְכַנְסֵי בַד וּגּו' וְהָרִים אֶת הַדֶּשֶׁן" (פרשת צו)

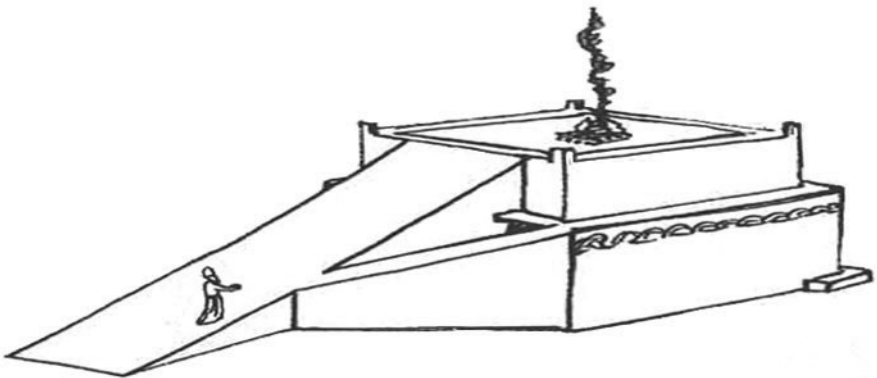

די פייער אויף די מזבח
דארף ברענען שטענדיג!

ענינא דיומא: אושפיזין

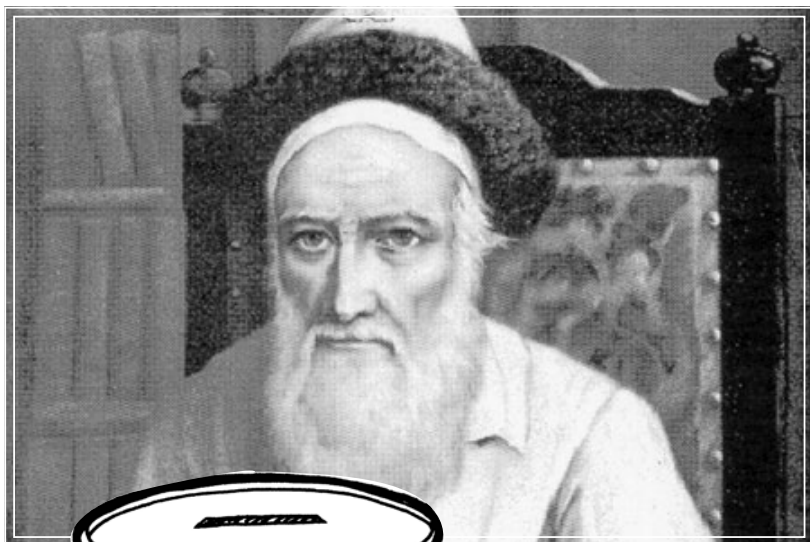

אהרן הכהן און דער צמח צדק
לערנען אונז די וויכטיקייט פון שלום



www.KidsChitas.org

most pictures courtesy of Chinuch.org

לע"נ התינוק זאב ארי' ע"ה
בן יבלט"א הרה"ח ר' שניאור זלמן שי' גליק